



# HYDRECO

HYDRAULIC SOLUTIONS PROVIDER

## Серия HPVL/SPVL

### Рукоятки гидравлического управления



Устройства гидравлического типа для погрузочной передвижной техники.

Гидравлические пилотные клапаны HPVL и SPVL являются частью ассортимента продукции, выпускаемой компанией Hydreco Hydraulics, в том числе с электрическими фиксаторами положения рукоятки, спроектированными специально для колёсных погрузчиков.

Клапаны имеют различные характеристики зависимости давления управления от перемещения золотника блока управления и большое количество вариантов исполнения рукояток. Могут иметь возможность контроля и управления двумя или тремя движениями навесного оборудования погрузчика.

Наши инженеры окажут специализированную поддержку по выбору нужного решения. Службы по сервисному обслуживанию и продажам продукции Hydreco Hydraulics расположены по всему миру.

*Компания Hydreco Hydraulics сохраняет за собой право в любое время изменять информацию и данные, содержащиеся в настоящем каталоге.*

#### Преимущества

- Компактные и легкие
- Все порты расположены на нижнем торце клапана для удобства присоединения трубопроводов
- Выдержанны в современном стиле подходят для любых кабин управления
- Оператор защищен от комплектующих с высокой температурой
- Используются проверенные и надежные гидравлические комплектующие
- Минимальный гистерезис и высокая точность управления давлением
- Большой выбор микропереключателей и нажимных кнопок для стандартных и многофункциональных рукояток
- Могут комплектоваться электрическими фиксаторами положения рукоятки
- Малое приложенное усилие к рукоятке

## HPVL/SPVL - серия

### МАРКИРОВКА МОДЕЛЕЙ

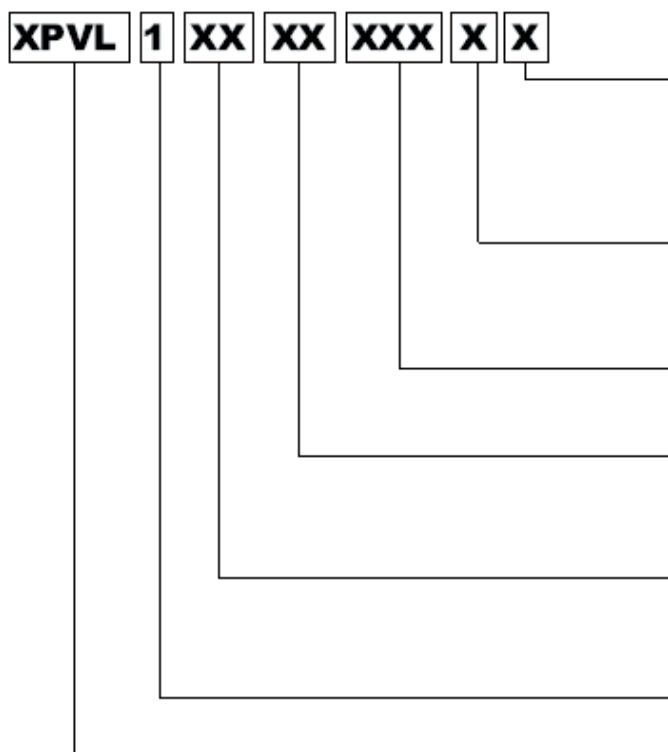

<b>Возвратная пружина</b>	
<b>0</b>	= Стандартная: от 1,4 до 2,8 DaN (1DaN/mm=10N/mm)
<b>1</b>	= Легкая: от 3,0 до 4,5 DaN
<b>2</b>	= Средняя: от 7,5 до 13,8 DaN
<b>Защитный кожух</b>	
<b>R</b>	= Круглый
<b>S</b>	= Квадратный
<b>Характеристика зависимости давления от перемещения рукоятки</b>	
Смотрите каталог характеристик PCV	
<b>Тип рукоятки</b>	
<b>W</b>	= Без рукоятки
Смотрите каталог рукоятки	
<b>Тип основной модели</b>	
<b>04</b>	= для управления 2 движениями
<b>06</b>	= для управления 3 движениями
<b>1</b>	= Конструкторское обозначение
<b>HPVL</b>	= Устройство гидравлического управления
<b>SPVL</b>	= Устройство гидравлического управления

Пример: номер заказа: HPVL 1 06 SA 015 S 1  
номер модели: HPVL 1 06 SA 015 S 1/123456  
(присвоенный номер)

HPVL104 Для управления стрелой и ковшом



Схема подключения



HPVL106 Для управления стрелой, ковшом или дополнительной операцией

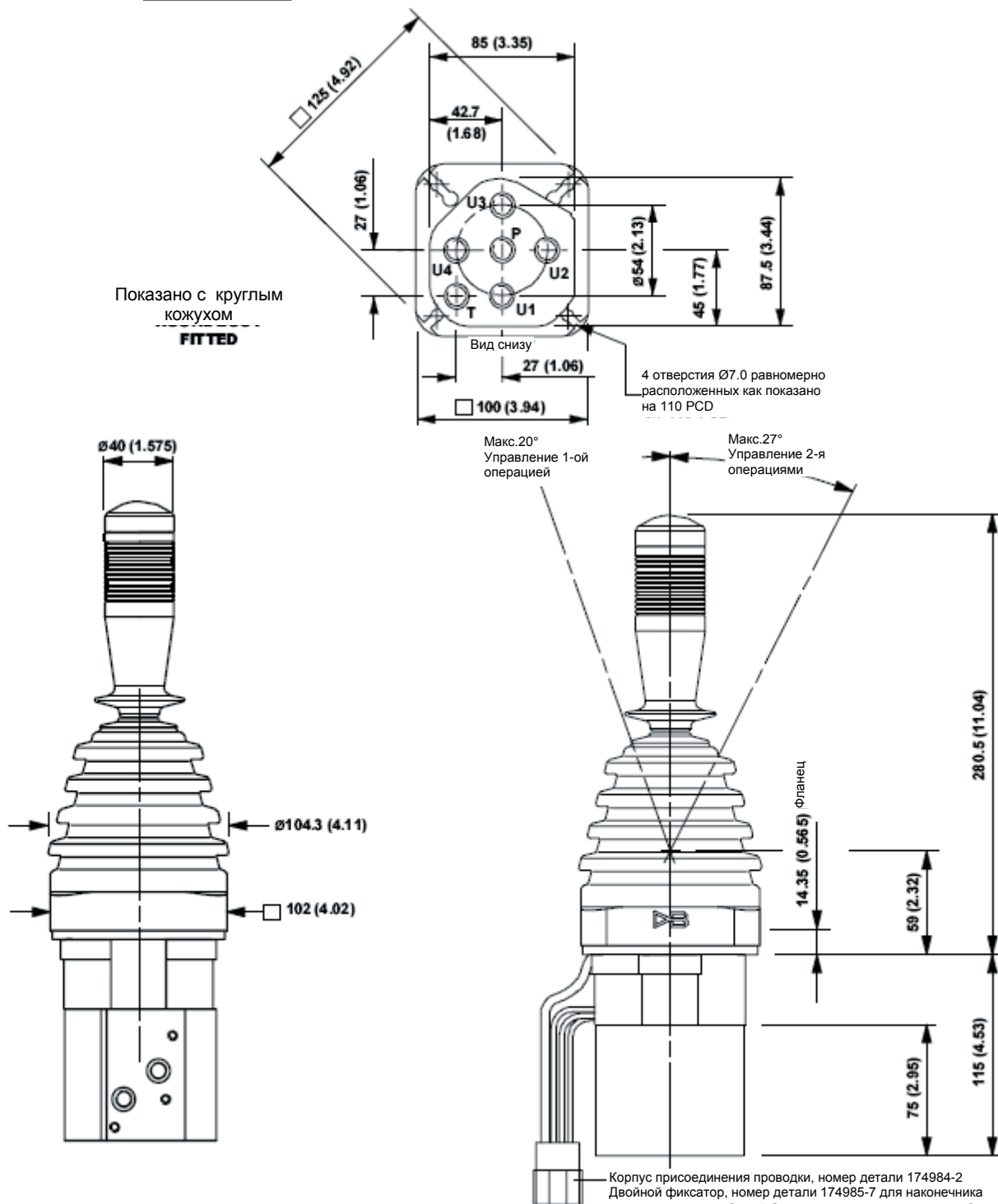
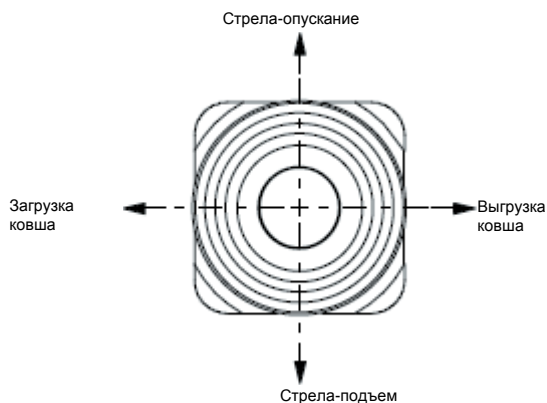
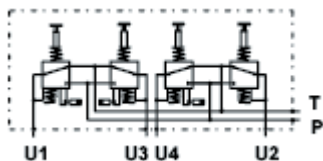

Схема подключения



SPVL104 Для управления стрелой или ковшом

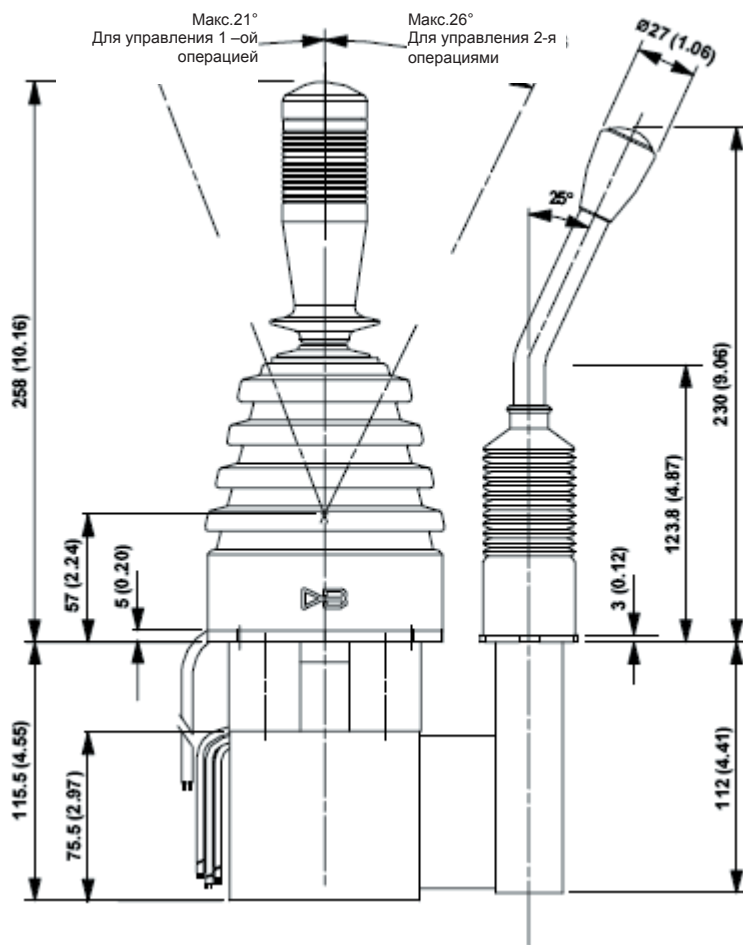
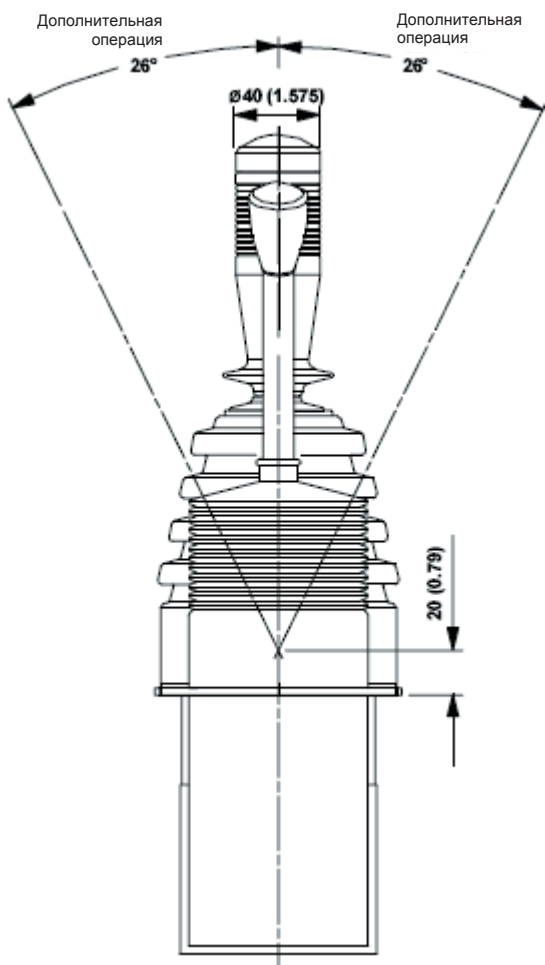
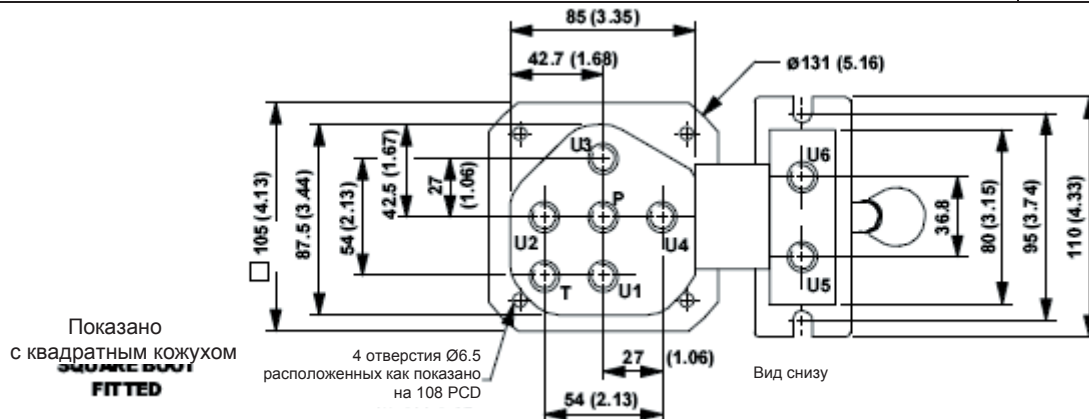
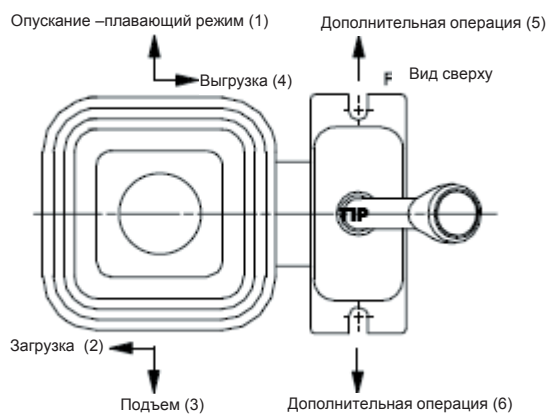
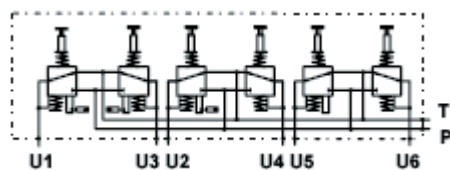
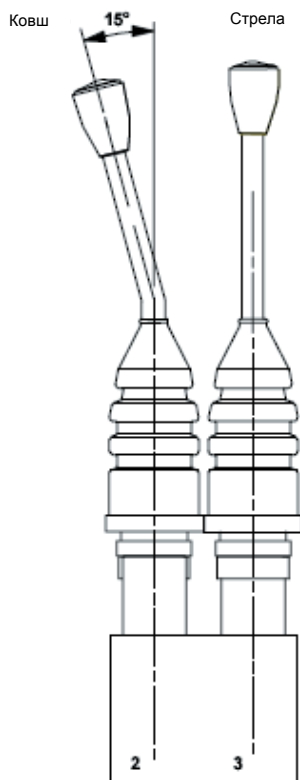
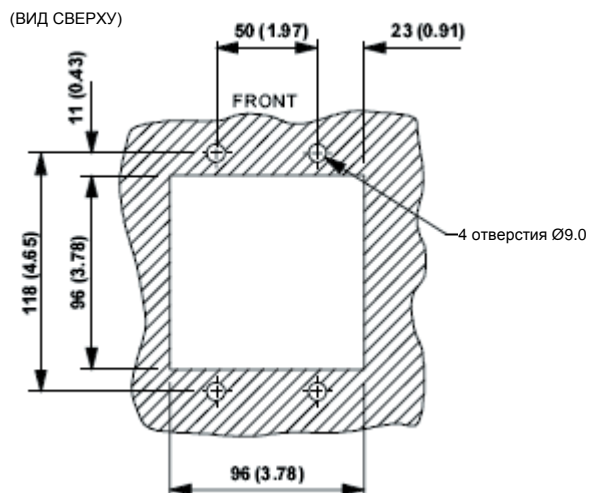
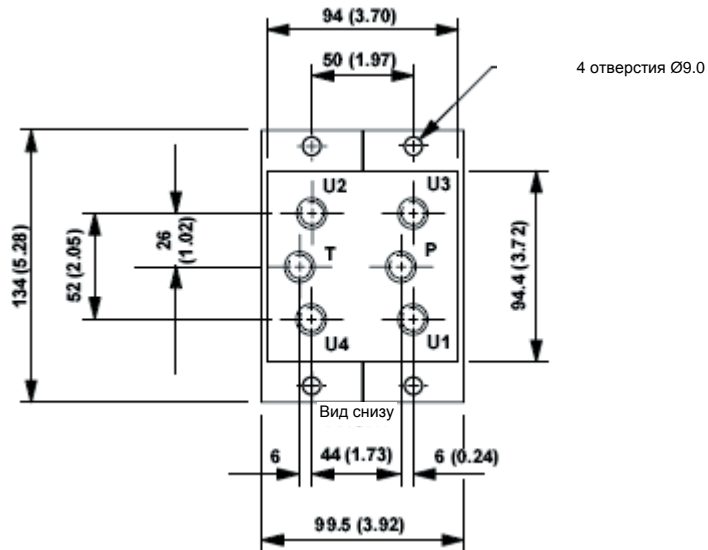

SHOWN WITH  
ROUND BOOT  
FITTED



Схема подключения



SPVL106 Для управления стрелой, ковшом и дополнительной операцией

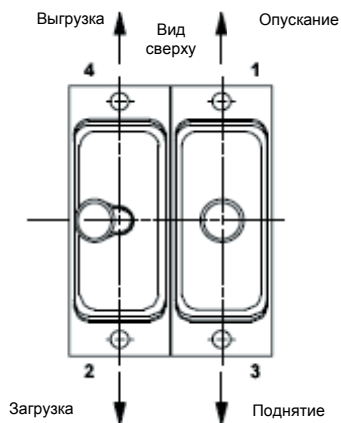
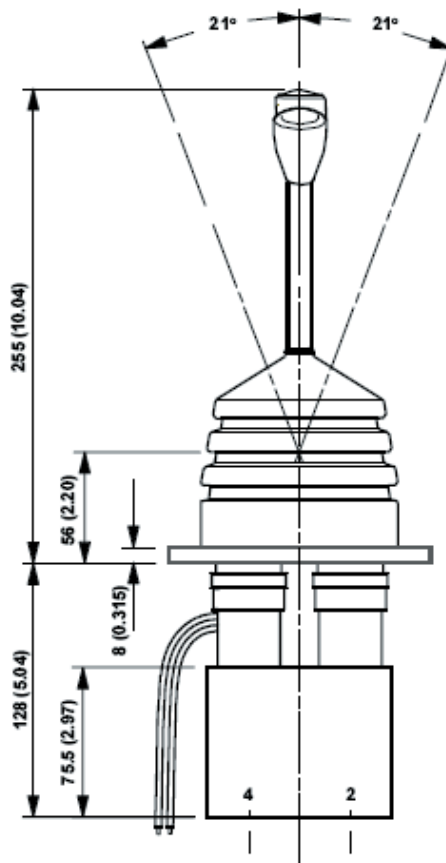
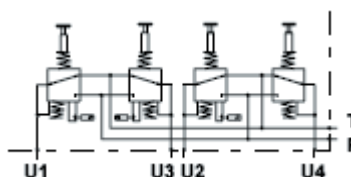
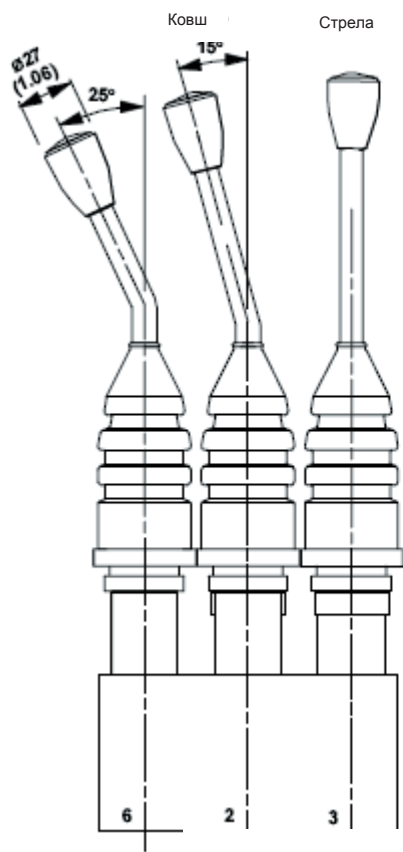
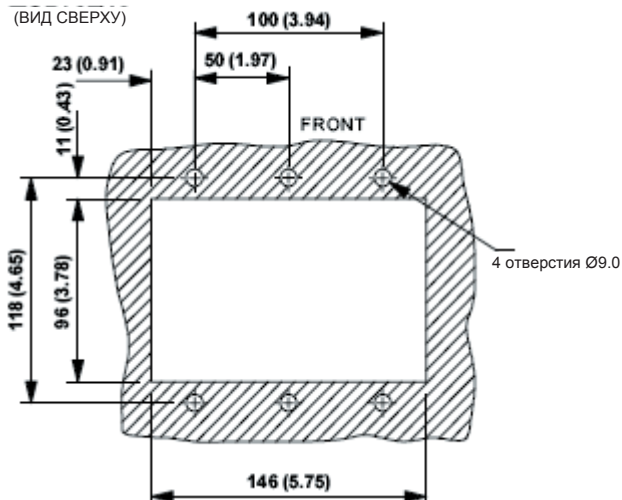
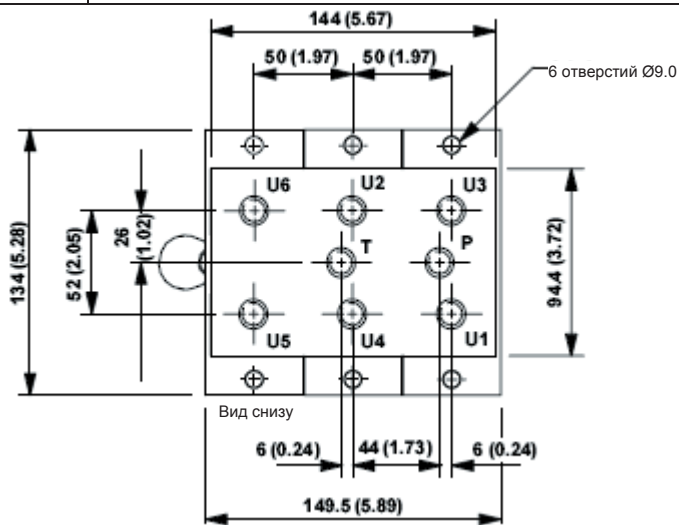

SHOWN WITH  
SQUARE BOOT  
FITTED



Схема подключения





Гидравлические джойстики серии HPVL/SPVL  
устанавливаются на мобильной технике – фронтальные погрузчики,  
а также другой по назначению технике.

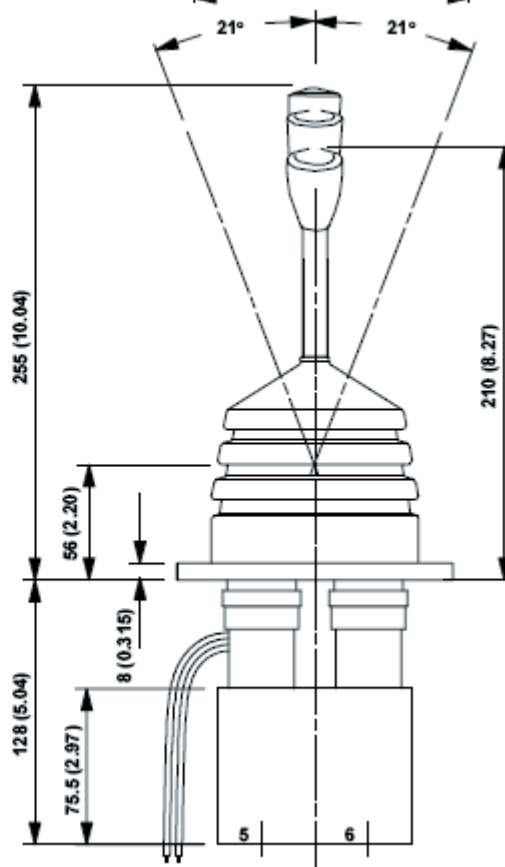
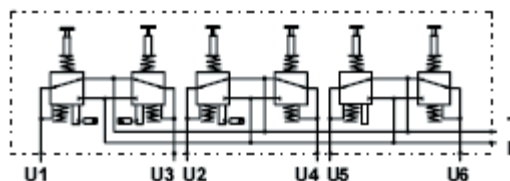
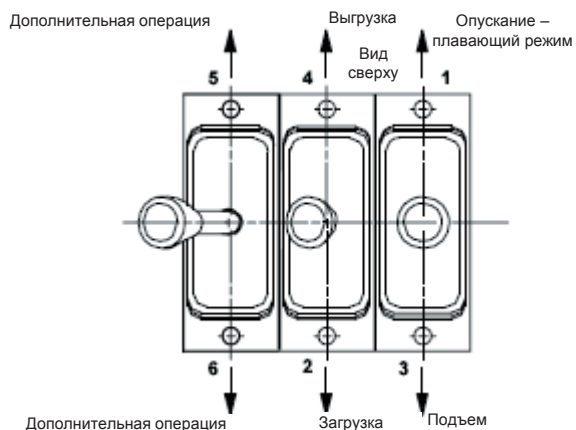
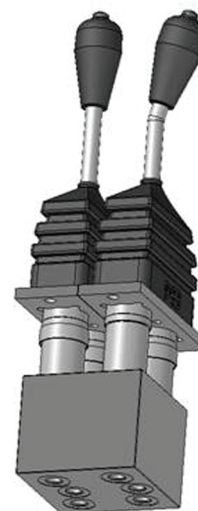



# HYDRECO

HYDRAULIC SOLUTIONS PROVIDER



## КОНТАКТНАЯ ИНФОРМАЦИЯ

### ЕВРОПА, БЛИЖНИЙ ВОСТОК, АФРИКА

<b>ДАНИЯ</b>	Hydreco Hydraulics Denmark A/S, Kastrup (Копенгаген)	Тел.: +45 32 51 40 15	Факс: +45 32 51 20 22	info-dk@hydreco.com
<b>ФИНЛЯНДИЯ</b>	Hydreco Hydraulics Finland Oy, Хельсинки	Тел: +358 9 342 4120	Факс: +358 9 342 41236	sales-fi@hydreco.com
<b>ГЕРМАНИЯ</b>	Hydreco Hydraulics GmbH, Штрелен (Северный Рейн-Вестфалия)	Тел: +49 2834 94303-41	Факс: +49 2834 94303-64	info-de@hydreco.com
<b>ИТАЛИЯ</b>	Hydreco Hydraulics Italia Srl, Виньола (провинция Модена)	Тел: +39 059-7700411	Факс: +39 059-7700425	sales-it@hydreco.com
<b>НОРВЕГИЯ</b>	Hydreco Hydraulics Norway AS, Скьеттен	Тел: +47 22 90 94 10	Факс: -	post-no@hydreco.com
<b>ЮАР</b>	Hydreco Hydraulics (Proprietary) Ltd, Бенони	Тел: +27(0)11 748 0076	Факс: +27 (0) 86 558 2942	sales-sa@hydreco.com
<b>ВЕЛИКОБРИТАНИЯ</b>	Hydreco Hydraulics Ltd, Пул, графство Дорсет	Тел: +44 (0) 1202 627500	Факс: +44 (0) 1202 627555	info-uk@hydreco.com

### СЕВЕРНАЯ, ЦЕНТРАЛЬНАЯ И ЮЖНАЯ АМЕРИКА

<b>США</b>	Hydreco Inc, Шарлотт (шт. Сев. Каролина)	Тел: +1 704 295-7575	Факс: +1 704 295-7574	sales-us@hydreco.com
<b>ЛАТИНСКАЯ АМЕРИКА</b>		Тел: +1 704 572-6266		sales-es@hydreco.com

### СТРАНЫ АЗИАТСКО-ТИХООКЕАНСКОГО РЕГИОНА

<b>АВСТРАЛИЯ</b>	Hydreco Hydraulics Pty Ltd, Севен Хиллс (шт. Новый Южный Уэльс)	Тел: +61 2 9838 6800	Факс: +61 2 9838 6899	sales-au@hydreco.com
<b>АВСТРАЛИЯ</b>	Hydreco Hydraulics Pty Ltd, Нареллан (шт. Новый Южный Уэльс)	Тел: +61 2 4648 2257	Факс: +61 2 4648 2257	hydreco-au-narellan@hydreco.com
<b>АВСТРАЛИЯ</b>	Hydreco Hoist & Winch Sales (WA) Pty Ltd, Бассендин (шт. Западная Австралия)	Тел: +61 8 9377 2211	Факс: +61 8 9377 2223	hydreco-au-hhw@hydreco.com
<b>КИТАЙ</b>	Hydreco Hydraulics (Xiamen) Co. Ltd, Сямэнь, (Фуцзянь)	Тел: +86 0592 2237 901	Факс: +86 0592 2237 052	sales-cn@hydreco.com
<b>ИНДИЯ</b>	Hydreco Hydraulics India Private Ltd, Бангалор	Тел: +91 80 42713100	Факс: +91 80 42713111	sales-in@hydreco.com

[www.hydreco.com](http://www.hydreco.com)

